

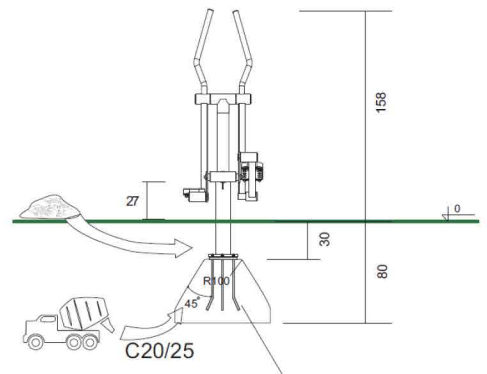

Widok urządzenia



Dane techniczne

Szerokość:	~0,60 m
Długość:	1,32 m
Wysokość:	1,88 m
Strefa funkcjonowania urządzenia F:	17,00 m ²
Maksymalna wysokość upadkowa:	0,60 m
Wymiary strefy funkcjonowania długość:	4,32 m
Wymiary strefy funkcjonowania szerokość:	3,60 m
Głębokość fundamentowania:	-0,80 m

Rzut urządzenia wraz ze strefą funkcjonalną

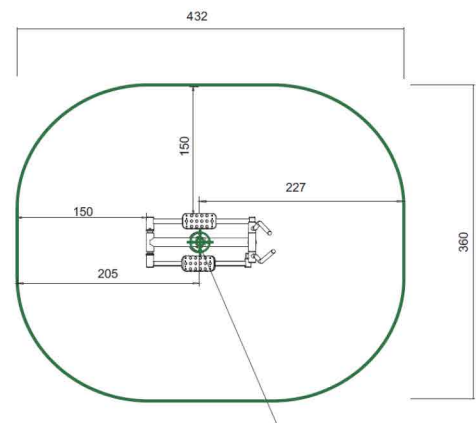

Materiały

Elementy ruchome:	oparte na łożyskach zamkniętych, bezobsługowych
Fundamenty:	beton klasy C20/25
Konstrukcja nośna:	dwukrotnie malowane proszkowo z podkładem cynkowym, zapewniające ochronę antykorozyjną
Połączenia elementów:	śruby maszynowe, ocynkowane, zabezpieczone zaślepkami z tworzywa sztucznego
Siedziska i podparcia stóp:	dwukrotnie malowane proszkowo z podkładem cynkowym, zapewniające ochronę antykorozyjną